

Standkühlschrank mit Gefrierraum,
Crème, Linksanschlag,
Energieeffizienzklasse A++
EAN13: 8017709172909

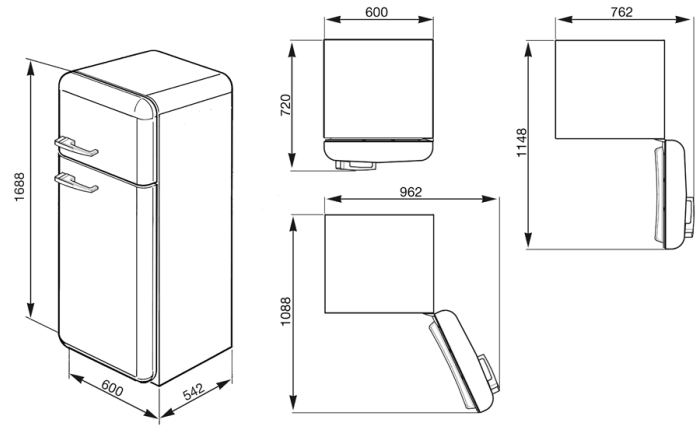

- **Designer Kitchen & Bathroom Awards 2015** • **KÜHLTEIL:** • Gesamtnutzinhalt 229 l • Dynamische Umluftkühlung zuschaltbar • Abtauautomatik • LED -Innenbeleuchtung • 4 Abstellflächen aus Sicherheitsglas, 3 variabel höhenverstellbar • 1 Behälter für Obst/Gemüse transparent • 1 Metall - Flaschenträger verchromt für horizontale Lagerung (4 Flaschen) • 1 Eierbox-/Ablage herausnehmbar • **INNENTÜR- AUSSTATTUNG:** • 1 Butter-/Käsefach transparent mit Klappabdeckung • 1 Türablagen transparent mit verchromter Schutzreling • 1 Flaschenbord mit verchromter Schutzreling • 1 Mehrwecktürablage transparent • **GEFRIERTEIL:** • Gesamtnutzinhalt **** 64 l • 4 - Sterne Tiefkühlleistung • 1 Ablagerost • 1 Eiswürfelschale • **TECHNISCHE DATEN:** • Energieeffizienzklasse A++ • El. Gesamtanschlusswert: 100 W • Spannung/Frequenz: 220-240V/50Hz ~ • Jahresenergieverbrauch in Kilowattstunden: 212 kWh/a • Klimaklasse: SN - T • Gefriervermögen: 3,0 kg/24h • Störlagerzeit: 15h • Geräuschemission: 38 dB(A) re 1pW • Abmessungen (HxBxT): 1688 x 600 x 720 mm • (Tiefe inkl. Türgriff 720 mm) • Bei 90° Türöffnungswinkel muss auf der Scharnierseite ein Wandabstand von 162mm berücksichtigt werden. • Gerätebreite bei max. Türöffnungswinkel 962 mm. • Werte nach Verordnung (EU) 1060/2010

Funktionen



Ausstattungsmerkmale